

# Fechadura Eletrônica Biométrica para Móveis PPZ-1006

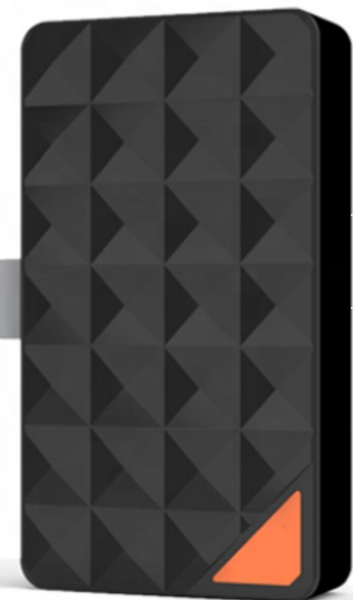

PAINEL EXTERNO



PAINEL INTERNO

## ATRIBUTOS

- Aplicação em armários ou gaveteiros de madeira e aço;
- Acesso via impressão digital (biometria);
  - Tecnologia biométrica avançada para melhor resposta e sensibilidade;
- Cadastro de até 10 usuários (2 administradores);
- Mecanismo motorizado automático;
- Indicador luminoso com sinal visual;
- Possui entrada USB TIPO C para alimentação externa de emergência para bateria;
- Indicador de bateria fraca;
- Botão de reset no painel interno, acesso somente com o móvel aberto;
- Acompanha 3 pilhas alcalinas AAA;
- Modo de passagem livre.

## ESPECIFICAÇÕES TÉCNICAS

Fonte de energia: 3 pilhas Alcalinas AAA

Temperatura de trabalho: - 20 ~+55 °C

Umidade de trabalho: 10%~85% RH

Dispositivo de impressão digital: Leitor de impressão digital de semicondutores

Corrente Estática: 30  $\mu$ A

Corrente dinâmica: 100mA

Espessura p/ móveis de madeira: 12 mm ~ 30 mm

Espessura p/ móveis de aço: 0,5 mm ~ 2,5 mm

## ACABAMENTOS

● PRETO

CÓDIGO	DESCRIÇÃO
0210060PR	FECHADURA ELETRÔNICA BIOMÉTRICA PARA MÓVEIS PPZ-1006 PRETO *

FT\_00567-25

PAINEL EXTERNO

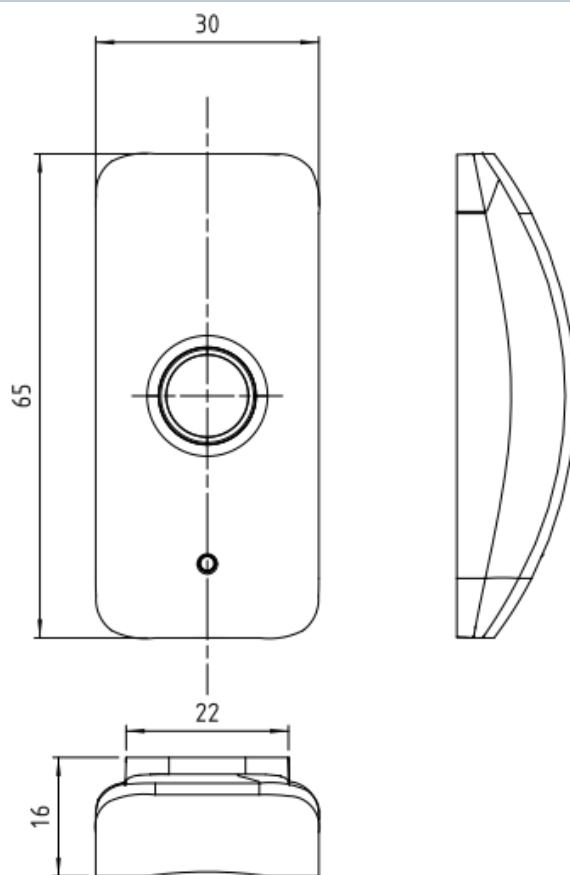

PAINEL INTERNO

